

### MOTOR

#### Cummins QSB6.7-173 (Stage 3A)

Zescilinder viertakt direct ingespoten dieselmotor met turbo en intercooler.

Cilinderinhoud: ..... 6,7 dm<sup>3</sup>  
Boring: ..... 107 mm  
Slag: ..... 124 mm  
Compressieverhouding: ..... 17,2 : 1  
Vermogen: 129 kW (175 pk) bij 2200 o/m  
Koppel: ..... 800 Nm bij 1400 o/m

**Volgens ECE R120**

#### Optioneel:

#### Mercedes OM924LA (Stage 3B)

Viercilinder viertakt direct ingespoten dieselmotor met turbo en intercooler.

Motor voorzien van Mercedes (Ad-Blue) systeem inclusief SCR-katalysator.

Cilinderinhoud: ..... 4,8 dm<sup>3</sup>  
Boring: ..... 106 mm  
Slag: ..... 136 mm  
Compressieverhouding: ..... 17,5:1  
Vermogen: 129 kW (175 pk) bij 2200 o/m  
Koppel: ..... 675 Nm bij 1200-1600 o/m

**Volgens ECE R120**

#### Cummins ISB6.7E5-205 (Euro 5)

Zescilinder viertakt direct ingespoten dieselmotor met turbo en intercooler.

Motor voorzien van Cummins (Ad-Blue) systeem inclusief SCR-katalysator.

Cilinderinhoud: ..... 6,7 dm<sup>3</sup>  
Boring: ..... 107 mm  
Slag: ..... 124 mm  
Compressieverhouding: ..... 17,3 : 1  
Vermogen: 146 kW (198 pk) bij 2300 o/m  
Koppel: ..... 735 Nm bij 1100-1800 o/m

**Volgens ECE R24**

### VERSNELLINGSBAK

#### Allison, type 3000

Automatische transmissie met 5 versnellingen vooruit, 1 versnelling achteruit en een koppelomvormer voorzien van Lock-Up koppeling. Inclusief std. V/A schakelbescherming.

*Overbrengings- theoretische snelheid  
verhoudingen [km/h] (2200 omw/min)*

3.487	10 (F1)
1.864	18 (F2)
1.409	24 (F3)
1.00	33 (F4)
0.75	44 (F5)

Opm.: snelheid is 37km/h@1820 o/min.

5.027 7 (R)  
(Bandenmaat 11R22.5, as-ratio 12,73 : 1)

#### Optioneel:

#### ZF, type 3WG161\*

- Powershift transmissie met hoog rendement koppelomvormer en 3 versnellingen vooruit en 3 versnellingen achteruit.

#### ZF, type 5WG191 met Lock-Up\*

- Powershift transmissie met hoog rendement koppelomvormer met Lock-Up koppeling en 5 versnellingen vooruit en 3 versnellingen achteruit.

\* Alleen i.c.m. achteras-ratio >11,90 : 1.

### VOORAS

#### Terberg TTA type 60-xx

Niet-aangedreven gestuurde as.

Draagvermogen: 10.000 kg (bij 20 km/h)\*

#### Optioneel: Terberg TTA62-xx

Draagvermogen: 11.000 kg (bij 20 km/h)\*

\* Draagvermogen van de as is afhankelijk van het draagvermogen van de banden.

### ACHTERAS

#### Kessler D81PL478

Met planetaire eindreductie in de naven.  
Draagvermogen: 35.000 kg (bij 20 km/h)\*  
Overbrengingsverhouding 12,73 : 1.

Sperddifferentieel: Automatisch begrensde slip 25%

#### Optioneel:

- D81PL478 9,76 : 1 of 16,13 : 1
- D81PL477 13,2 : 1 of 16,36 : 1
- TTA 70-xx 9,49 : 1 of 11,98 : 1

\* Draagvermogen van de as is afhankelijk van het draagvermogen van de banden.

### VERING

**Voor:** Paraboolvering opgehangen in rubbers met 2 telescopische schokdempers. Onderhoudsvrij systeem.

**Achter:** Vast gemonteerd aan chassis.

#### Optioneel:

Luchtvering met rubberen aanslagen.

### VELGEN EN BANDEN

**Banden:** 11R22.5 (6 stuks)

**Velgen:** 10 gaats velgen 22,5 x 8,25.

### STUURSYSTEEM

Volledig hydrostatisch Orbitrol stuursysteem met prioriteitsventiel en dubbelwerkende stuurcilinder.

Met noodstuur eigenschappen.

Stuurwiel diameter 350 mm.

Draaicirkel over de voorbumper (m)

WB 3100	13,0
WB 3300	13,5
WB 3500	14,1

### KOPPELSCHOTEL

#### Terberg 2" gietstalen plaat

Technisch draagvermogen 36.000 kg.

Hefvermogen 31.000 kg\*.

Met automatische schotelvergrendeling. Pneumatische ontgrendeling van de schotel, bediend vanuit de kabine. Indicatielamp voor de vergrendeling in de kabine.

#### Optioneel:

- 27.000 kg\* hefvermogen (voor zeer lage schotelhoogte)
- 34.000 kg\* hefvermogen.

\* Hefvermogen is afhankelijk van het draagvermogen van de banden en de schotelhoogte.

### HYDRAULISCH SYSTEEM

Motor aangedreven hydraulische pomp voor stuursysteem en heffen van de koppelschotel, direct gemonteerd op de motor, met prioriteitsventiel voor het stuursysteem. Hydrauliektank gemonteerd aan chassis in afschermende omkasting.

# Terberg Benschop B.V.

Postbus 2, 3405 ZG Benschop, Nederland

Tel. 0348-459211 - Fax 0348-451934 - e-mail: info@terbergbenschop.nl - Internet: http://www.terbergbenschop.nl

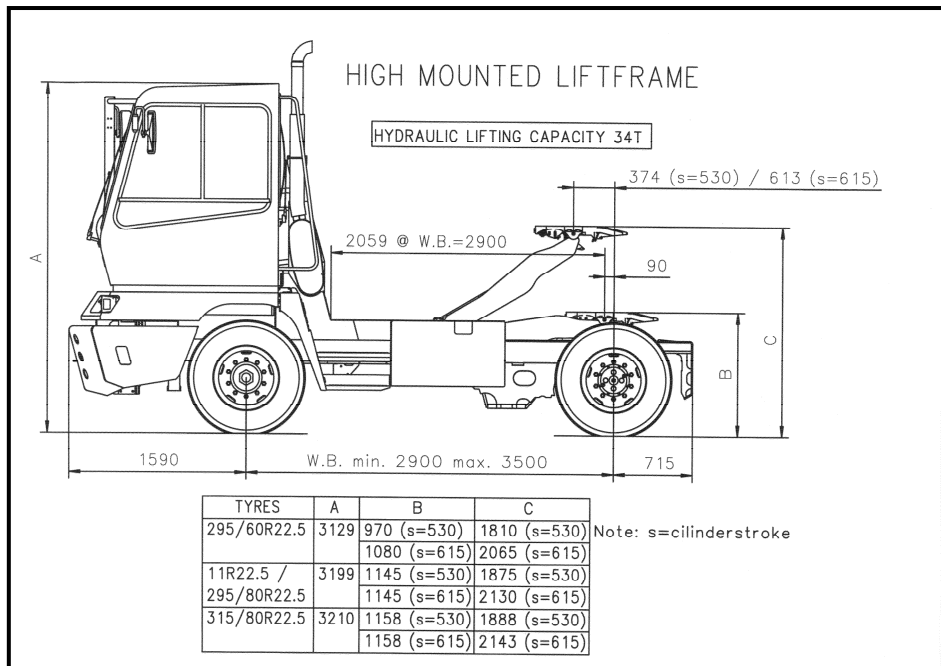

Tankinhoud 50 dm<sup>3</sup>.

Hydraulisch ventiel pneumatisch bediend vanuit de kabine voor heffen / zakken / houden van de koppelschotel. Werkdruk 250 Bar. 2 zware hydraulische enkelwerkende hefcilinders.

## CHASSIS

Gelaste constructie van stalen kokerprofielen 200x100x10 mm

Luchtanks en brandstoftank beschermd gemonteerd aan het chassis, opstappen met anti-slip loopvlakken geïntegreerd in het chassis.

Bumperpen voorziening aan voorzijde en achterzijde van het chassis.

## REMSYSTEEM

Vollucht remsysteem met gescheiden voor-, achter- en handrem kring. Handrem werkzaam op de achteras.

TTA voor- en achteras voorzien van S-nok remmen, automatisch zelfstellend.

Kessler achterassen met simplex wigremmen (D81PL478) of enkelklauws schijfrem (D81PL477). Allen automatisch zelfstellend. Remdruk: 7,5 - 8,1 bar.

Inhoud luchtanks: 2 x 40 dm<sup>3</sup> en 1 x 30 dm<sup>3</sup> met std. luchtdroger.

2-leiding AHW-remsysteem gemonteerd aan achterzijde van de kabine, met gele en rode spiraalslangen met koppelingen.

## BRANDSTOFTANK

Inhoud 200 dm<sup>3</sup> en geïntegreerd met de hydrauliekolietank.

## KOELSYSTEEM

Plate and bar type radiator in heavy duty uitvoering gemonteerd op rubberen geluiddempers met aparte luchtgekoelde transmissieolie-koeler en intercooler voor de motor, allen naast elkaar gemonteerd.

## UITLAAT

Verticaal gemonteerde demper en uitlaatpijp met bocht, op kritische plaatsen afgeschermd met RVS-beplating.

## ELEKTRISCH SYSTEEM

24 Volt (negatief aan massa).

Dynamo : 28V/70A (Cummins)

Dynamo : 28V/80A (Mercedes)

Accu's : 2 x 12 Volt / 135 Ah

Startmotor : 8,0 kW (Cummins)

Startmotor : 3,9 kW (Mercedes)

Zekeringen en relais in een elektrische centrale gemonteerd.

Bedrading met codering die eenvoudig leesbaar, zichtbaar en bereikbaar is, gemonteerd in de elektrische centrale.

7-polige stekker (ISO 1185) aan achterzijde kabine voor aansluiting op trailer.

## VERLICHTING

H4 koplampen met dimlicht, groot licht en richtingaanwijzers.

LED achterlichten gemonteerd aan de achterzijde van het chassis, met richtingaanwijzers en remlichten.

Werkklamp achter de kabine. Dashboard verlichting. Binnenverlichting in de kabine. Voorbereiding voor montage draailamp.

## KABINE

1 persoons – linkse of rechtse besturing. Naar voren gerichte bestuurderspositie.

## Afmetingen buitenzijde:

- breedte : 1400 mm
- lengte : 1593 mm
- hoogte : 1821 mm

Kabine-constructie van overgedimensioneerde sterke stalen profielen die voldoen aan de laatste Rops/Fops eisen.

Kabine is bevestigd op 3 anti-trillingspunten in combinatie met een schokdemper.

Toegang tot de kabine via binnenboordse deur voor veilige en gemakkelijke toegang tot / verlaten van de bestuurderspositie.

Horizontaal schuifraam aan de bestuurderszijde.

Grote ramen met zeer goed zicht rondom. Alle ramen zijn getint gehard veiligheidsglas behalve de voorruit die gelaagd is. Geluidsisolatie voldoet ruimschoots aan internationale normen.

Kabine kan gekanteld worden met een hydraulische handpomp tot 65°.

Chauffeursstoel met luchtvering en volledig instelbaar, geplaatst op een console met ruime opbergruimte.

Ontwaseming/verwarming met 3-standen blower en recirculatie systeem.

Stuurkolom met 1 rempedaal en 1 gaspedaal aan de rechterzijde van de kolom.

## Dashboard schakelaars:

- Contact
- Sperdifferentieel
- Werkklamp
- Alarmlichten
- Verlichting
- Ontkoppelen van de schotel (2x)
- Indicatie lampen:
  - \* Laadstroom dynamo
  - \* Richtingaanwijzer
  - \* Groot licht
  - \* Sperdifferentieel
  - \* Handrem
  - \* Verstopt luchtfilter
- Motortoerental
- Draai-uren teller
- Indicatie lampen/controlesysteem met optisch signaal en zoemer:
  - \* Hoge temperatuur versnellingsbak
  - \* Lage oliedruk motor
  - \* Hoge temperatuur motor
  - \* Lage luchtdruk remkring 1
  - \* Lage luchtdruk remkring 2
  - \* Laag brandstof niveau
  - \* Lage boordspanning

## Stuur kolom:

- Combi schakelaar voor:
  - \* Richtingaanwijzers
  - \* Ruitenwisser voorruit
  - \* Grootlicht / dimlicht
  - \* Claxon

## Optioneel:

Opklapbare bijrijderstoel